



**Ministarstvo održivog razvoja i turizma**  
**DIREKTORAT ZA GRAĐEVINARSTVO**

**PRISTUPAČNOST OBJEKTIMA U JAVNOJ UPOTREBI**  
**LICIMA SA INVALIDITETOM I LICIMA SMANJENE POKRETLJIVOSTI**



# Ministarstvo održivog razvoja i turizma

- 
- Osobama s invaliditetom treba pristupiti isključivo sa aspekta **ljudskih prava**.
  - 
  - Pregovaračko poglavlje 23



# Ministarstvo održivog razvoja i turizma

- - Dokumenta i propisi
    - koji upućuju na obavezno poštovanje standarda PRISTUPAČNOSTI javnih objekata licima smanjene pokretljivosti I licima sa invaliditetom
      - 1. Konvencija UN o pravima lica sa invaliditetom;
      - 2. Zakon o ratifikaciji konvencije UN 2009- Crna Gora
      - 3. Evropska strategija lica sa invaliditetom 2010-2020.godina;
      - 4. Strategija za integraciju lica sa invaliditetom u Crnoj Gori 2008-2016
      - 5. Zakon o zabrani diskriminacije – Crna Gora
      - 6. Zakono zabrani diskriminacije lica sa invaliditetom - Crna Gora
      - 7. Zakon o uređenju prostora i izgradnji objekata ("Sl.list Crne Gore", br. 51/08 i 34/11);
      - 8. Pravilnik o bližim uslovima i načinu prilagođavanja objekata za pristup i kretanje lica smanjene pokretljivosti
      - 9. Odluka o postavljanju odnosno građenju i uklanjanju pristupnih rampi liftova i sličnih objekata za pristup i kretanje lica smanjene pokretljivosti i lica sa invaliditetiom



# Ministarstvo održivog razvoja i turizma

## 1. Konvencija UN o pravima lica sa invaliditetom;

- Cilj – da se predvide mjere i pruže smjernice za ostvarivanje prava lica sa invaliditetom u praksi.
- 2. Zakon o ratifikaciji konvencije UN 2009- Crna Gora
  - Garantuju se postojeća prava LSI
  - Potreba da se prepoznaju kao punopravni članovi zajednice
  - Doprinosu razvoju zajednice
  - Garancija ravnopravnosti i nediskriminacije
  - Države potpisnice obavezuju se da će osigurati puno ostvarivanje svih ljudskih prava i osnovnih sloboda za sva lica pod njihovom jurisdikcijom bez ikakve diskriminacije po osnovu invalidnosti.



## 5. Zakon o zabrani diskriminacije

- prepoznaje invalidnost kao poseban osnov diskriminacije.

## 6. Zakon o zabrani diskriminacije lica sa invaliditetom

- ✓ Diskriminacija po osnovu invaliditeta u korišćenju
- ✓ Objekata u javnoj upotrebi
- ✓ Površina u javnoj upotrebi
- ✓ Javnog prevoza
- ✓ U oblasti pružanja javnih usluga



# Ministarstvo održivog razvoja i turizma

## ZAKONA O UREĐENJU PROSTORA I IZGRADNJI OBJEKATA

“Sl list CG” br 51/08 ,35/13, 39/13

# Zakon o uređenju prostora i izgradnji objekata 2008

Problem osoba sa invaliditetom tretiran je kroz slijedeće članove:

- član 62 UTU
- član 73 Uslovi za pristup i kretanje lica smanjene pokretljivosti
- član 86 Revizija projekta
- član 90 Izvještaj o reviziji
- Član 117 ovi objekti kao privremeni objekti
- član 122 Tehnički pregled
- član 124 Izvještaj o tehničkom pregledu
- član 154 Kaznene odredbe
- član 161 Kaznene odredbe
- član 165 Prilagođavanje objekata za pristup i kretanje lica smanjene pokretljivosti

○



# Ministarstvo održivog razvoja i turizma

Urbanističko tehnički uslovi, kao obavezan dio, sadrže i uslove za nesmetan pristup, kretanje, boravak i rad lica smanjene pokretljivosti i lica sa invaliditetom.

## Član62

- 29) uslove za nesmetan pristup, kretanje, boravak i rad lica smanjene pokretljivosti i lica sa invaliditetom”.





# Ministarstvo održivog razvoja i turizma

## Član 73

- Izgradnja objekata u javnoj upotrebi vrši se na način kojim se licima smanjene pokretljivosti obezbeđuje nesmetan pristup, kretanje, boravak i rad.
- Izgradnja stambenih i stambeno-poslovnih objekata vrši se na način kojim se licima iz stava 1 ovog člana obezbeđuje nesmetan pristup i kretanje u zajedničkim prostorijama.
- Stambeni i stambeno-poslovni objekti sa 10 i više stanova moraju se izgrađivati na način kojim se obezbeđuje jednostavno prilagođavanje objekta, najmanje jedne stambene jedinice na svakih 10 stanova za nesmetan pristup, kretanje, boravak i rad lica smanjene pokretljivosti.



# Ministarstvo održivog razvoja i turizma

## Član 86

- Idejni projekat i glavni projekat podliježu reviziji.
- Revizija iz stava 1 ovog člana , između ostalog , obuhvata: usklađenost sa zakonom i drugim propisima;
- revizija provjerava i usklađenost sa članom 73 ovog zakona i Pravilnikom o blizim uslovima i načinu prilagođavanja objekata za pristup i kretanje lica smanjene pokretljivosti



# Ministarstvo održivog razvoja i turizma

## Član 90

- O izvršenoj reviziji idejnog projekta i glavnog projekta sačinjava se izvještaj ovjeren i potpisan od strane revidenta.
- Revident je dužan da u izvještaju o izvršenoj reviziji projekta iz stava 1 ovog člana navede tačne i istinite konstatacije o usklađenosti sa uslovima i zakonom.



# Ministarstvo održivog razvoja i turizma

## Član 117

“Pristupne rampe, liftovi i slični objekti za pristup i kretanje lica smanjene pokretljivosti i lica sa invaliditetom, smatraće se pomoćnim objektima.

Na ovaj način omogućava se brža, lakša i jeftinija izgradnja objekata (pristupnih rampi, liftova i sl.) koji treba da omoguće pristup, kretanje i boravak lica smanjene pokretljivosti, jer se izgradnja istih tretira kao izgradnja privremenih objekata



# Ministarstvo održivog razvoja i turizma

## Član 122

- Podobnost za upotrebu objekta utvrđuje se tehničkim pregledom.
- Tehnički pregled, između ostalog, obuhvata kontrolu usklađenosti izvedenih radova sa revidovanim glavnim projektom, kao i sa propisima, standardima koji uređuju ovu oblast.



# Ministarstvo održivog razvoja i turizma

## Član 124

- Vršilac tehničkog pregleda obavezan je da u izvještaju o izvršenom tehničkom pregledu predloži: upotrebu objekta, otklanjanje utvrđenih nedostataka ili zabranu upotrebe objekta.

## Član 125

- Organ nadležan za izdavanje upotrebne dozvole, po prijemu izvještaja o tehničkom pregledu:
  - 1) izdaje upotrebnu dozvolu;
  - 2) nalaže investitoru otklanjanje utvrđenih nedostataka u određenom roku;
  - 3) zabranjuje upotrebu objekta.



# Ministarstvo održivog razvoja i turizma

## Kaznene odredbe

### Član 154

- Novčanom kaznom 2.000 -40.000 e kazniće se za prekršaj pravno lice, ako, između ostalog,:
- 2) ne obezbijedi uslove za pristup i kretanje u objektu lica smanjene pokretljivosti (član 73);

### Član 161

- Novčanom kaznom od 2000-40 000e, kazniće se za prekršaj nadležni organ ili pravno lice, ako:
- 9) ne obezbijedi izgradnju, odnosno ne obezbijedi prilagođavanje objekata u javnoj upotrebi pristupu i kretanju lica smanjene pokretljivosti (čl. 73 i 166);



# Ministarstvo održivog razvoja i turizma

Prilagođavanje objekata za pristup i kretanje lica smanjene pokretljivosti

## Član 165

- Objekti u javnoj upotrebi moraju se prilagoditi uslovima iz člana 73 stav 1 ovog zakona u roku od **pet** godina od dana stupanja na snagu ovog zakona.





# Ministarstvo održivog razvoja i turizma

## **PRAVILNIK O BLIŽIM USLOVIMA I NAČINU PRILAGOĐAVANJA OBJEKATA ZA PRISTUP I KRETANJE LICA SMANJENE POKRETLJIVOSTI**

“Sl. list CG” br 10/09 , 48/2013



# Ministarstvo održivog razvoja i turizma

- Ovim pravilnikom se propisuju uslovi i način obezbjeđivanja nesmetanog pristupa, kretanja, boravka i rada licima smanjene pokretljivosti objektima koji su u javnoj upotrebi, stambenim i stambeno-poslovnim objektima, kao i uslovi i način jednostavnog prilagođavanja pristupačnosti stambenim i stambeno-poslovnim objektima.



## OBAVEZNI ELEMENTI PRISTUPAČNOSTI

- Obavezni elementi pristupačnosti su:
  - A: elementi pristupačnosti za savladavanje visinskih razlika,**
  - B: elementi pristupačnosti samostalnog života,**
  - C: elementi pristupačnosti javnog saobraćaja.**



# Ministarstvo održivog razvoja i turizma

Elementi pristupačnosti za savladavanje visinskih razlika su:

- rampa,
- stepenište,
- lift,
- vertikalno-podizna platforma i
- koso podizna sklopiva platforma.



# Ministarstvo održivog razvoja i turizma

Elementi pristupačnosti samostalnog života su:

- ulazni prostor, komunikacije, WC, kupatilo, kuhinja, soba, učionica, radni prostor, stan, kafana i restoran, kabina za presvlačenje, tuš kabina, ulaz u vodu na plaži i na bazenu, mjesto u gledalištu, telefon, tekstofon, faks, bankomat, električne instalacije, kvake na vratima i prozorima, šalter, pult induktivna petlja ili transmisioni obruč, oglasni pano i orijentacioni plan za kretanje u objektima.



# Ministarstvo održivog razvoja i turizma

Elementi pristupačnosti javnog saobraćaja su:

- stajalište i peron,
- parking mjesto,
- javna pješačka površina,
- semafor,
- pješački prelaz,
- pješačko ostrvo i
- raskrsnica.

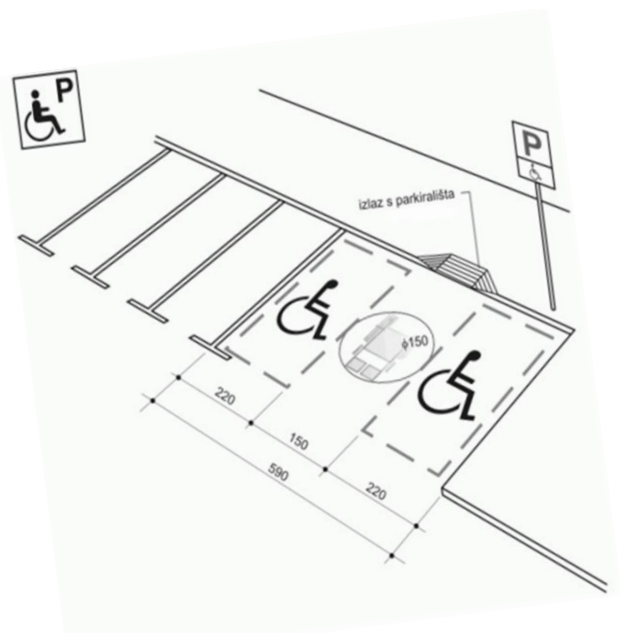
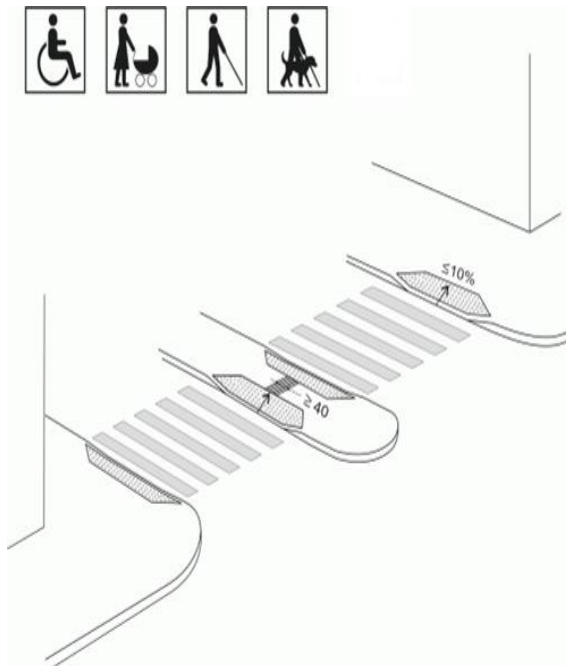
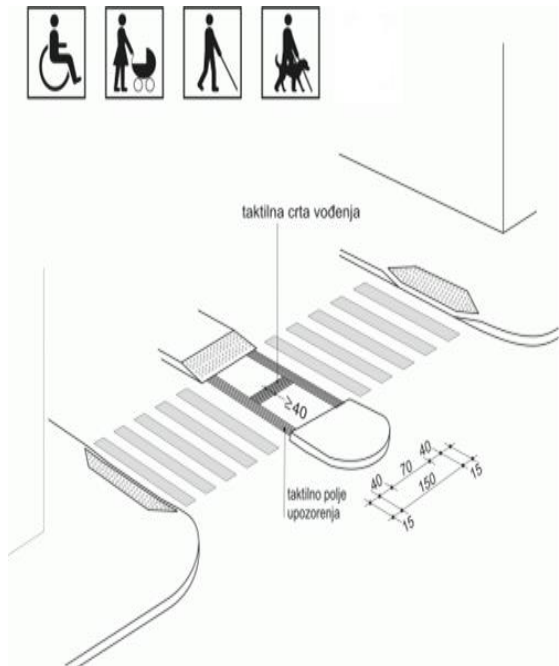
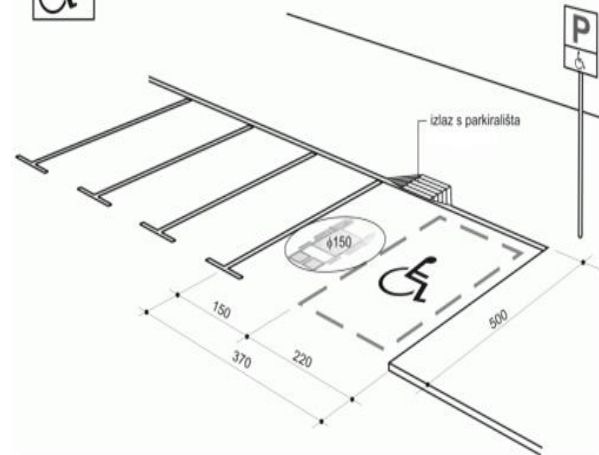
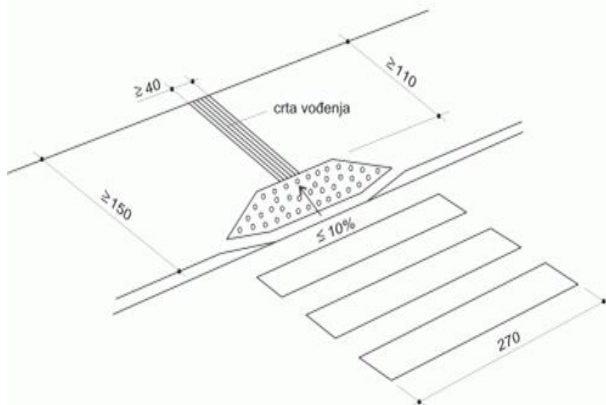
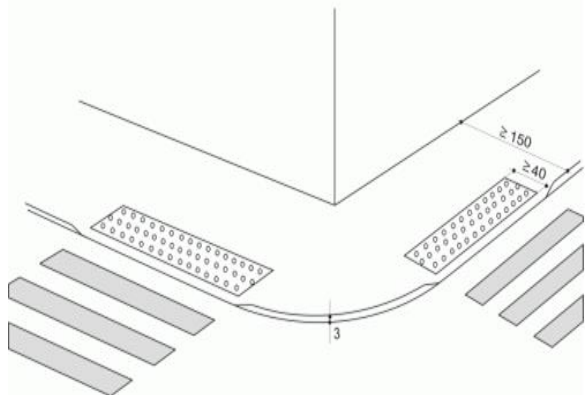

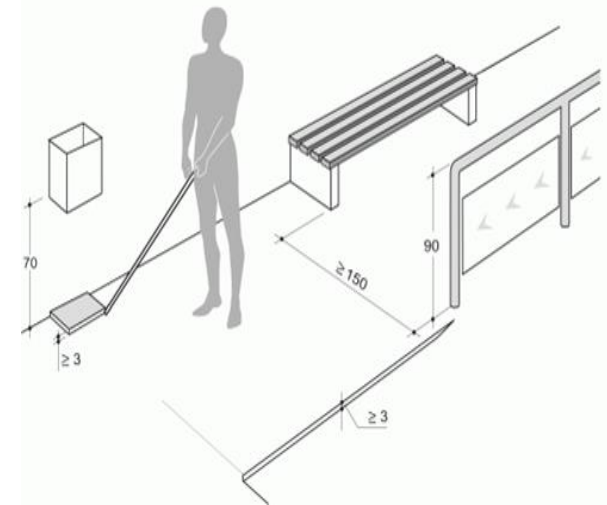
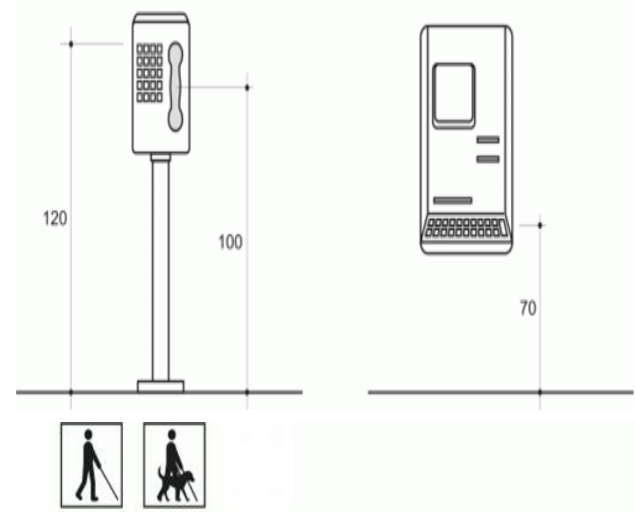
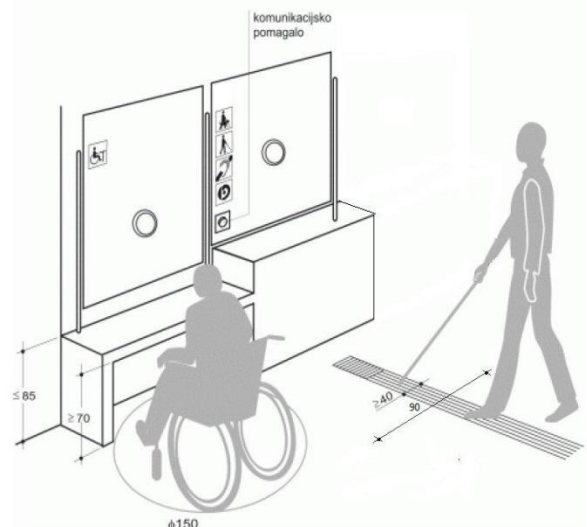
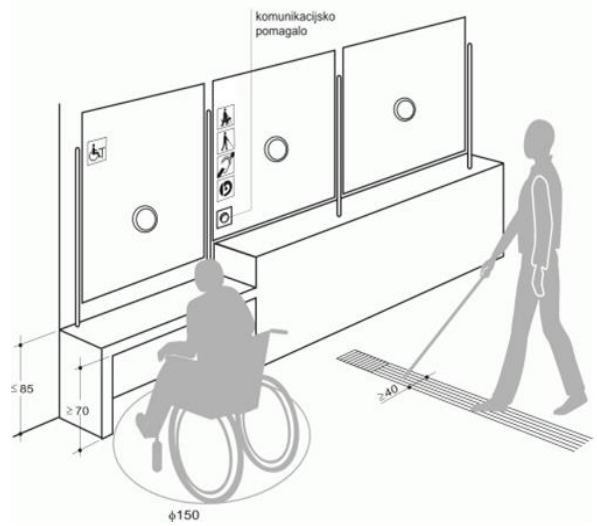
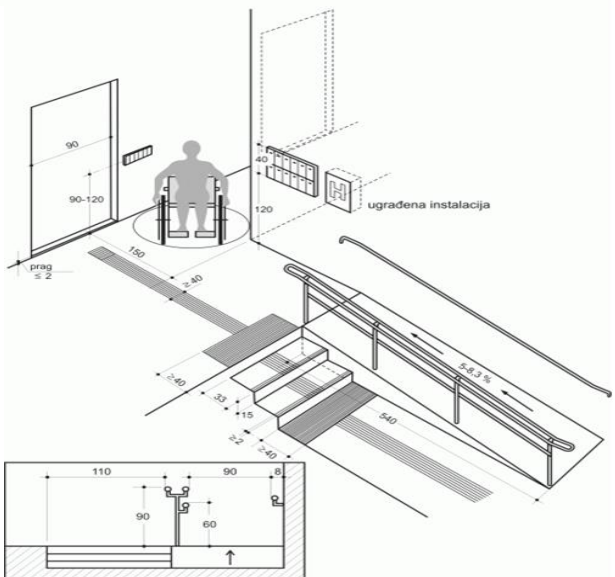
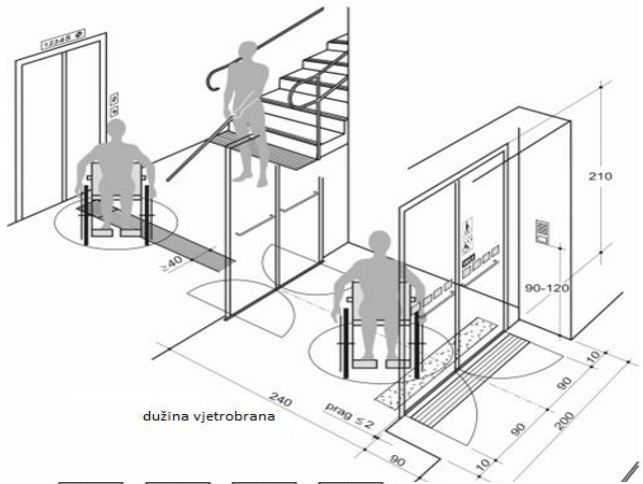



- *Induktivna petlja ili transmisioni obruč (veća od 500m<sup>2</sup> ili više od 100 lica)*

Indukcioni sistem za amplifikaciju govora koji omogućava osobama koje nose slušne aparate da jasno čuju govornika tj. da zvukove oko sebe čuju bez smetnji. Statistika u svijetu i kod nas pokazuje da 30 % stanovništva ima oslabljen sluh i ima potrebu za upotrebom slušnih aparata, a procenat se iz godine u godinu povećava.

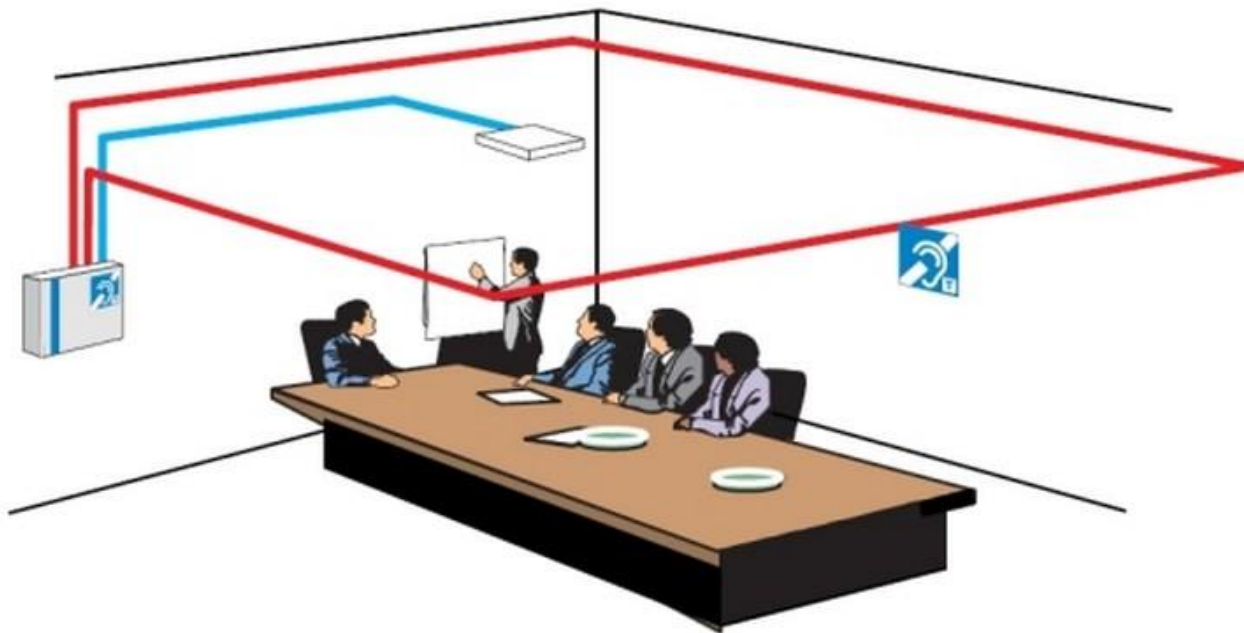



## PRIMJERI DOBRE PRAKSE U SVIJETU I OKRUŽENJU

## *Pristupne rampe objektima*

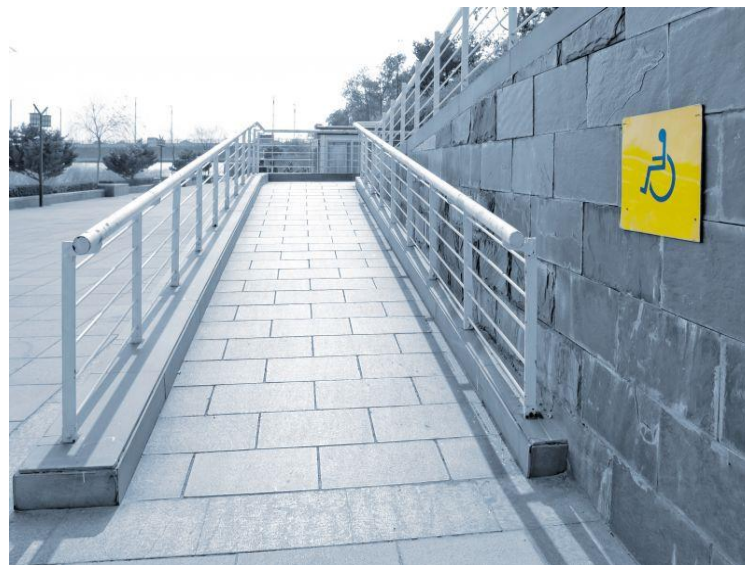

Rampa se koristi kao element pristupačnosti za potrebe savladavanja visinske razlike do 120 cm, u unutrašnjem ili spoljašnjem prostoru sa dopuštenim nagibom do **5%** i površinom obrađenom protiv klizanja, sa adekvatnim rukohvatima i graničnicima.

## Stepeništa



## *Vertikalno-podizna platforma*



Lift se koristi kao element pristupačnosti za potrebe savladavanja visinske razlike veće od 120 cm u unutrašnjem ili spoljašnjem prostoru



## *Koso-podizna sklopiva platforma*

Koso-podizna sklopjiva platforma postavlja se na bočne stepenišne zidove ili stepenišnu ogradu, koja se vodi dužinom cijelog stepeništa.



## *Pristupačnost restoranima*



## *Pristupačnost restoranima*



u slučaju kada su glavna ulazna vrata kružna, uz njih je potrebno uraditi zaokretna ili klizna vrata širine korisnog prostora najmanje 90 cm



## *Pristupačnost muzejima*



## *Pristupačnost kulturnim dobrima*





## *Pristupačnost kulturnim dobrima*

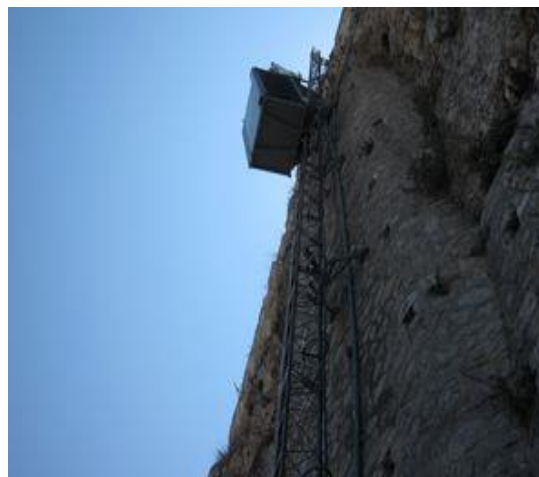

## *Uređenost plaža*

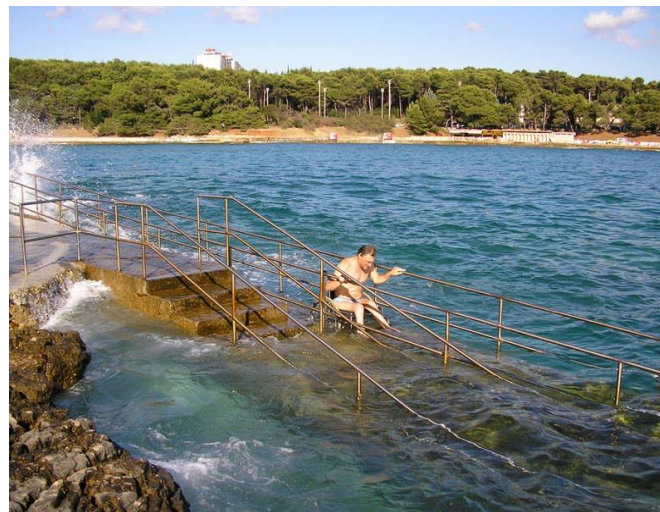



## Uređenost plaža

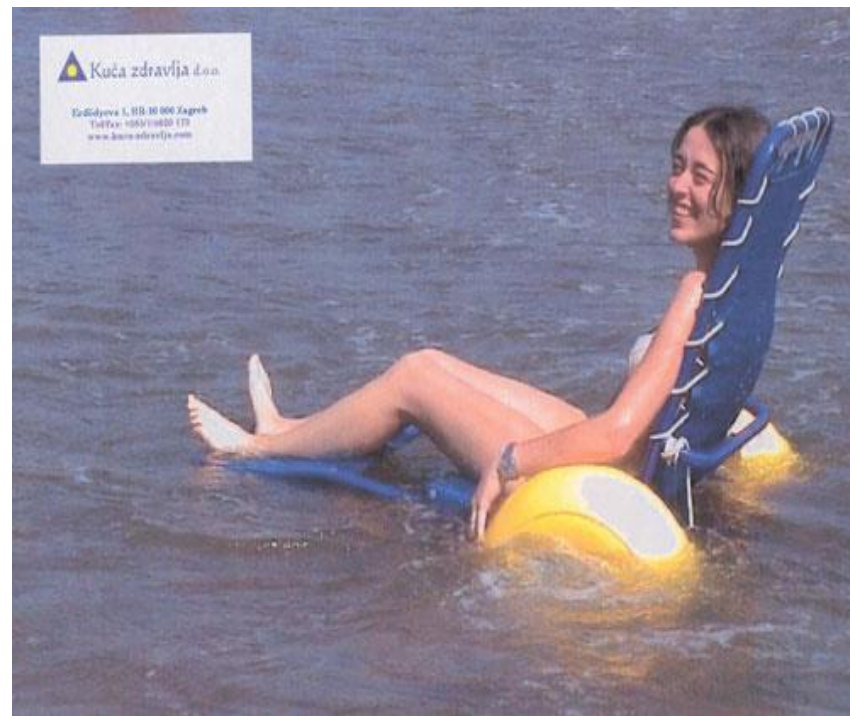

Specijalna kolica za osobe sa posebnim potrebama namjenjena za kretanje po plaži i u vodi

## *Kretanje kroz parkove i izletišta*









# Ministarstvo održivog razvoja i turizma

**HVALA NA PAŽNJI !!!**